

Rändelmuttern durch Hutmuttern und Muttern ersetzt

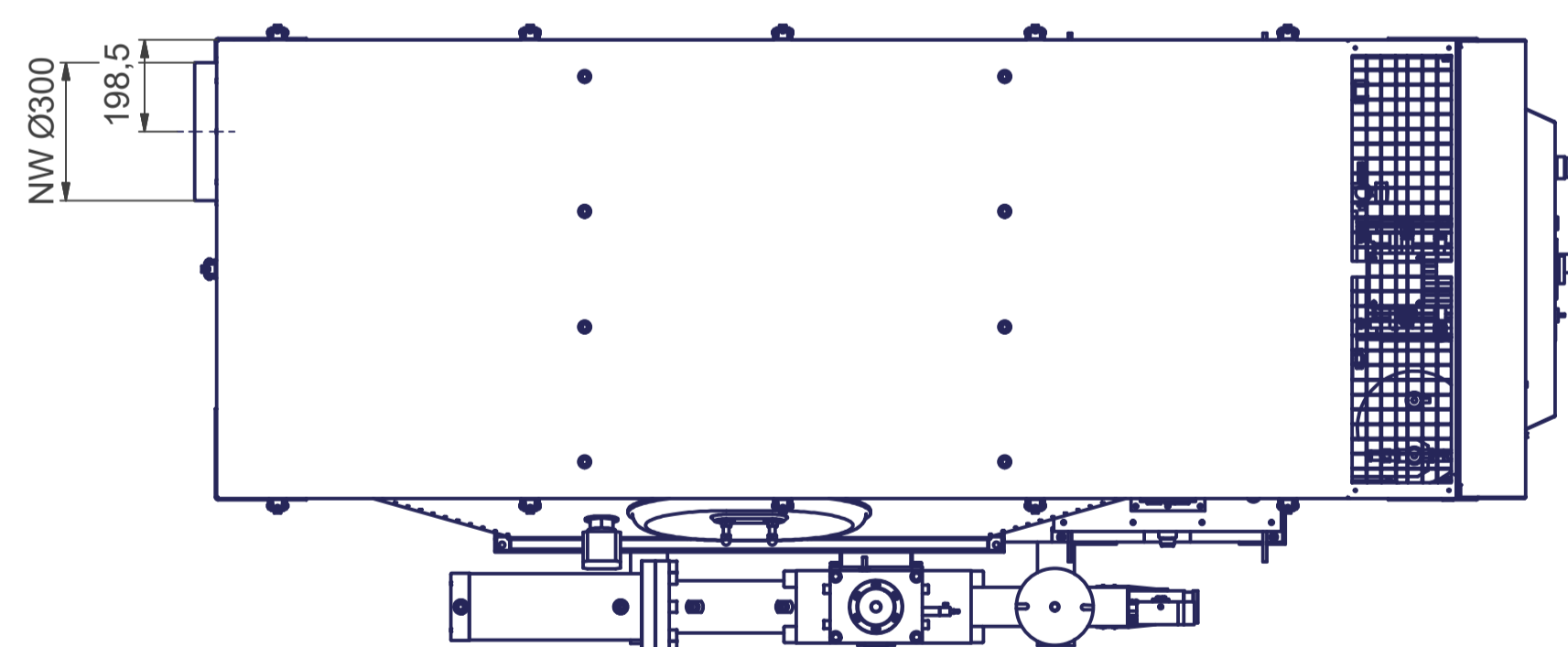

Motordaten Absauggerät: 7,5 kW/ 13,7 A/ 3Ph/ 400 V/ 50 Hz/ 2930 1/min
 Volumenstrom am Stutzen bei 20/22 m/s: 5089/5598 m³/h
 Unterdruck bei 20/22 m/s: 2587/2212 Pa
 Filterfläche: 30 m²
 max. Schalldruckpegel: 71 dB(A) +Messunsicherheit 4 dB
 DIN EN ISO 11201 Freifeldmessung
 Reststaubgehalt: H3 (<0,1 mg/m³)

Brikettpresse APC 30-50:
 Brikettdurchmesser: 50mm
 Durchsatzleistung: Bis zu 50 kg/h
 Hydraulikölmenge: 160l (HLP46)
 Hydraulikmotor: 5,5 kW

Änderungen nur mit CAD zulässig		Änderungstext: Brikettpressenaktualisierung		Kunde:		Typ:		Dokument-Nr.: JET-258425	
Oberfläche:		Zulässige Abweichung in DIN ISO 2768 c		Werkstoff:		Halbzug:		1 : 10	
Gewicht:		Einheit:		Auftrags-Nr.:		Position:		Maßstab:	
0,000		kg						1 / 15	
Format:		A1		Teil:		001			
Erstellt:		25.03.2015		Name:		Mader		Titel:	
Geprüft:				Revision:				POWER UNIT 300 P-BP	
in Änderung:				Datum:				mit APC 30-50	
Freigegeben:				Materiálnummer:		19200605		SAP Revision:	
AL-KO		AL-KO THERM GMBH Heutzelstraße 248-250 82343 Jettingen-Scheppach Germany		Ursprung:		Ersatz für:			

Schutzvermerk nach DIN ISO 15076 beachten!